

Supporto antivibrante

1	Tappo di alta pressione	1/8" NPT
2	Tappo di bassa pressione	1/8" NPT
3	Tappo di carico olio	1/4" GAS
4	Spia di livello olio	
5	Sede resistenza carter	
6	Tappo scarico olio	M8 x 22 ISO4017
7	Attacco per valvola iniezione liquido	1/8" NPT
8	Attacco per sensore iniezione liquido	1/8" NPT
12	Tappo ritorno olio	1/8" NPT
14	Sensore massima temperatura compressione	1/8" NPT
16	Tappo pressione carter	1/8" NPT
DV	Rubinetto di compressione	
SV	Rubinetto di aspirazione	
NP	Targhetta	

Compressore	Rubinetti				Posizione rubinetti						Compressore				
	Aspirazione		Compressione		Aspirazione			Compressione			Lunghezza	Larghezza	Altezza	Interassi di fissaggio	
	Ø	mm	Ø	mm	F	G	H	L	M	N	A	B	C	D	E
<b>Q4-20.1E</b>	1 1/8"	28,6	3/4"	19,0	203	258	53	123	239	12	449	286	325	312	246
<b>Q4-20.1Y</b>	1 1/8"	28,6	3/4"	19,0	203	258	53	123	239	12	449	286	325	312	246
<b>Q4-21.1Y</b>	1 1/8"	28,6	3/4"	19,0	203	258	53	123	239	12	449	286	325	312	246
<b>Q5-21.1Y</b>	1 1/8"	28,6	3/4"	19,0	203	258	53	123	239	12	449	286	325	312	246
<b>Q4-24.1E</b>	1 1/8"	28,6	3/4"	19,0	203	258	53	123	239	12	449	286	325	312	246
<b>Q4-24.1Y</b>	1 1/8"	28,6	3/4"	19,0	203	258	53	123	239	12	449	286	325	312	246
<b>Q5-24.1Y</b>	1 1/8"	28,6	7/8"	22,2	203	258	53	123	239	17	449	286	325	312	246
<b>Q4-25.1Y</b>	1 1/8"	28,6	3/4"	19,0	203	258	53	123	239	17	449	286	325	312	246
<b>Q5-25.1Y</b>	1 1/8"	28,6	7/8"	22,2	203	258	53	123	239	17	449	286	325	312	246
<b>Q7-25.1Y</b>	1 1/8"	28,6	7/8"	22,2	203	258	53	123	239	17	449	286	325	312	246
<b>Q5-28.1E</b>	1 3/8"	35,0	7/8"	22,2	203	261	58	123	239	17	449	286	328	312	246
<b>Q7-28.1Y</b>	1 3/8"	35,0	7/8"	22,2	203	261	58	123	239	17	449	286	325	312	246
<b>Q5-28.1Y</b>	1 3/8"	35,0	1 1/8"	28,6	203	261	58	123	239	28	449	286	328	312	246
<b>Q5-33.1E</b>	1 3/8"	35,0	1 1/8"	28,6	203	261	58	123	239	28	449	286	328	312	246
<b>Q5-33.1Y</b>	1 3/8"	35,0	1 1/8"	28,6	203	261	58	123	239	28	449	286	328	312	246
<b>Q7-33.1Y</b>	1 3/8"	35,0	1 1/8"	28,6	203	261	58	123	239	28	449	286	328	312	246
<b>Q5-36.1Y</b>	1 3/8"	35,0	1 1/8"	28,6	203	261	58	123	239	28	449	286	328	312	246
<b>Q7-36.1Y</b>	1 3/8"	35,0	1 1/8"	28,6	203	261	58	123	239	28	449	286	328	312	246

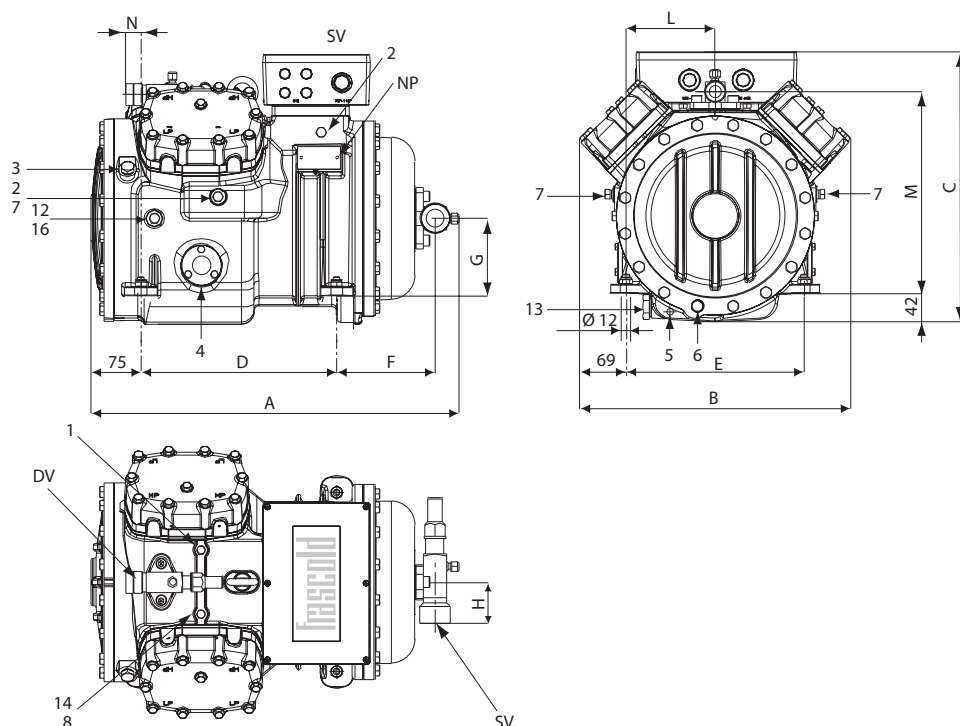

Supporto antivibrante

1	Tappo di alta pressione	1/8" NPT
2	Tappo di bassa pressione	1/8" NPT
3	Tappo di carico olio	1/4" GAS
4	Spia di livello olio	
5	Sede resistenza carter	
6	Tappo scarico olio	M10 x 30 ISO4017
7	Attacco per valvola iniezione liquido	1/4" NPT
8	Attacco per sensore iniezione liquido	1/8" NPT
12	Tappo ritorno olio	1/4" NPT
13	Tappo magnetico	1/2" GAS
14	Sensore massima temperatura compressione	1/8" NPT
16	Tappo pressione carter	1/4" NPT
DV	Rubinetto di compressione	
SV	Rubinetto di aspirazione	
NP	Targhetta	

Compressore	Rubinetti				Posizione rubinetti						Compressore				
	Aspirazione		Compressione		Aspirazione			Compressione			Lunghezza	Larghezza	Altezza	Interassi di fissaggio	
	Ø"	Ø mm	Ø"	Ø mm	F mm	G mm	H mm	L mm	M mm	N mm	A mm	B mm	C mm	D mm	E mm
<b>S5-33Y</b>	1 3/8	35,0	1 1/8	28,6	147	115	58	133	298	23	550	405	405	292	266
<b>S7-33Y</b>	1 3/8	35,0	1 1/8	28,6	147	115	58	133	298	23	550	405	405	292	266
<b>S8-42E</b>	1 3/8	35,0	1 1/8	28,6	147	115	58	133	298	23	550	405	405	292	266
<b>S8-42Y</b>	1 3/8	35,0	1 1/8	28,6	147	115	58	133	298	23	550	405	405	292	266
<b>S12-42Y</b>	1 3/8	35,0	1 1/8	28,6	147	115	58	133	298	23	550	405	405	292	266
<b>S10-52E</b>	1 3/8	35,0	1 1/8	28,6	147	115	58	133	298	23	550	405	405	292	266
<b>S10-52Y</b>	1 3/8	35,0	1 1/8	28,6	147	115	58	133	298	23	550	405	405	292	266
<b>S15-52Y</b>	1 5/8	42,0	1 1/8	28,6	147	115	61	133	298	23	550	405	405	292	266
<b>S12-56E</b>	1 3/8	35,0	1 1/8	28,6	147	115	58	133	298	23	550	405	405	292	266
<b>S15-56Y</b>	1 5/8	42,0	1 1/8	28,6	147	115	61	133	298	23	550	405	405	292	266
<b>S20-56Y</b>	1 5/8	42,0	1 1/8	28,6	147	115	61	133	298	23	550	405	405	292	266

## Disegni dimensionali e connessioni

Serie **V**

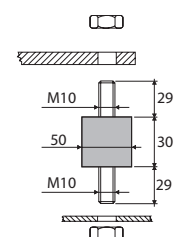
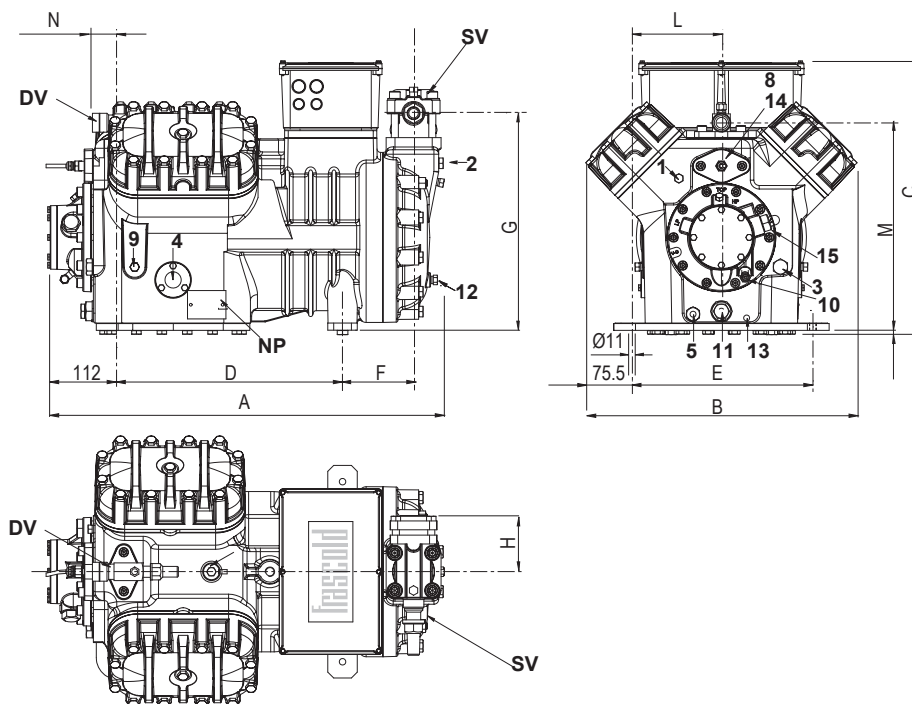

Supporto antivibrante

1	Tappo di alta pressione	1/8" NPT
2	Tappo di bassa pressione	1/4" NPT
3	Tappo di carico olio	3/8" GAS
4	Spia di livello olio	
5	Sede resistenza carter	
7	Attacco per valvola iniezione liquido	1/8" NPT
8	Attacco per sensore iniezione liquido	1/8" NPT
9	Attacco pressostato elettronico differenziale olio (LP)	1/4" NPT
10	Attacco pressostato elettronico differenziale olio (HP)	1/4" SAE
11	Filtro olio	
12	Tappo ritorno olio	1/8" NPT
13	Tappo scarico olio	3/8" GAS
14	Sensore massima temperatura compressione	
15	Connessione parte elettronica pressostato differenziale olio	3/4" UNF
DV	Rubinetto di compressione	
SV	Rubinetto di aspirazione	
NP	Targhetta	

Compressore	Rubinetti				Posizione rubinetti						Compressore				
	Aspirazione		Compressione		Aspirazione			Compressione			Lunghezza	Larghezza	Altezza	Interassi di fissaggio	
	Ø	Ø	Ø	Ø	F	G	H	L	M	N	A	B	C	D	E
<b>V15-59E</b>	1 5/8	42,0	1 1/8	28,6	120	367	95	152	352	43	672	460	463	381	305
<b>V15-59Y</b>	1 5/8	42,0	1 1/8	28,6	120	367	95	152	352	43	672	460	463	381	305
<b>V20-59Y</b>	1 5/8	42,0	1 1/8	28,6	120	367	95	152	352	43	672	460	463	381	305
<b>V15-71E</b>	1 5/8	42,0	1 1/8	28,6	120	367	95	152	352	43	672	460	463	381	305
<b>V15-71Y</b>	1 5/8	42,0	1 1/8	28,6	120	367	95	152	352	43	672	460	463	381	305
<b>V25-71Y</b>	2 1/8	54,0	1 3/8	35,0	133	389	130	152	352	48	703	460	463	381	305
<b>V20-84E</b>	2 1/8	54,0	1 1/8	28,6	133	389	130	152	352	48	703	460	463	381	305
<b>V20-84Y</b>	1 5/8	42,0	1 1/8	28,6	120	367	95	152	352	43	672	460	463	381	305
<b>V30-84Y</b>	2 1/8	54,0	1 3/8	35,0	133	389	130	152	352	48	703	460	463	381	305
<b>V25-93Y</b>	2 1/8	54,0	1 3/8	35,0	133	389	130	152	352	48	703	460	463	381	305
<b>V32-93Y</b>	2 1/8	54,0	1 3/8	35,0	158	389	130	152	352	48	743	460	463	381	305
<b>V25-103Y</b>	2 1/8	54,0	1 3/8	35,0	133	389	130	152	352	48	703	460	463	381	305
<b>V35-103Y</b>	2 1/8	54,0	1 3/8	35,0	158	389	130	152	352	48	743	460	463	381	305
<b>V25-103E</b>	2 1/8	54,0	1 3/8	35,0	133	389	130	152	352	48	703	460	463	381	305